

THR-MS-08 / xx

Погружная гильза из никелированной латуни / оцинкованная

с уплотнением резьбы, коническая, согласно DIN 10226

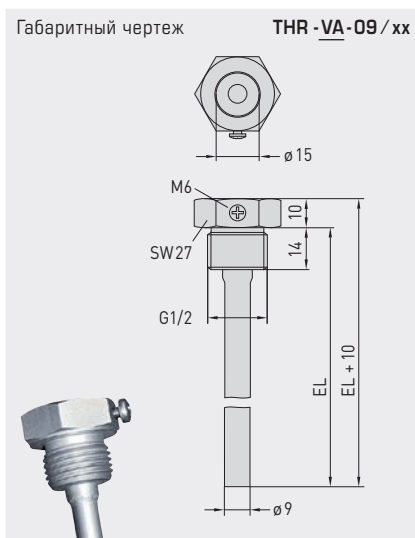

THR-VA-09 / xx

Погружная гильза из высококачественной стали V4A (1.4571)

с плоским уплотнением, цилиндрическая, согласно DIN 228

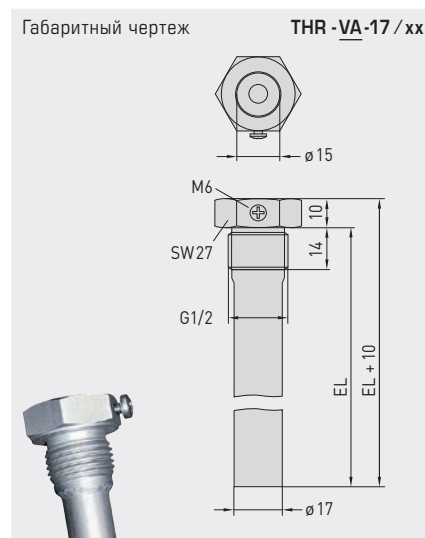

THR-VA-17 / xx

Погружная гильза из высококачественной стали V4A (1.4571)

с плоским уплотнением, цилиндрическая, согласно DIN 228

Когда меди и цинка недостаточно

Бескомпромиссное качество и безопасность принадлежностей также являются наивысшим приоритетом для компании S+S. Поэтому металлические погружные гильзы для наших погружных терморегуляторов изготавливаются либо из никелированной латуни, либо высококачественной стали. В основном латунь состоит из меди и цинка, придающих сплаву хорошую форму и обрабатываемость, механическую прочность, термостойкость и электрическую проводимость.

В отличие от стандартных изделий на рынке наши латунные погружные гильзы покрываются дополнительным защитным слоем никеля. Он обеспечивает длительную коррозионную стойкость погружных гильз в слабоагрессивных средах: начиная с воздуха и воды и заканчивая щелочами и разбавленными кислотами. Кроме того, слой никеля не дает компонентам теплопроводящей пасты растворить медь и предотвращает возникновение точечной коррозии.

Наивысшую защиту от коррозии обеспечивают погружные гильзы из нержавеющей высококачественной стали. При этом, мы выбрали сталь VA 1.4571 или AISI 316 Ti - высококачественный аустенит, который кроме хрома, никеля и молибдена содержит титан. Этот сплав хорошо зарекомендовал себя в производстве оборудования для химической промышленности, при взаимодействии с отработанными газами и очистке сточных вод. Он устойчив к воздействию таких веществ, как хлориды или соли и более сильные кислоты, включая соляную кислоту (HCl).

THERMASGARD® THR Погружная гильза Ø 8 / 9 / 17 мм для THERMASREG® ETR, серия Thor 2

Тип / WG01	P _{max} (статич.)	T _{max}	Временная константа для среды:			Установочные длины (EL)	Арт. № Ø
			Воздух	Вода	Масло		
THR-MS-08 / xx	Никелированная латунь / оцинкованная						Ø 8 x 0,5 мм
THR-MS-08/100	10 бар	+150 °C	106 с	18 с	53 с	100 мм	7100-0011-3022-000
THR-MS-08/150	10 бар	+150 °C	106 с	18 с	53 с	150 мм	7100-0011-3404-000
THR-MS-08/200	10 бар	+150 °C	106 с	18 с	53 с	200 мм	7100-0011-3403-000
THR-VA-09 / xx	Высококач. сталь V4A (1.4571)						Ø 9 x 1,0 мм
THR-VA-09/100	25 бар	+150 °C	92 с	17 с	41 с	100 мм	7100-0012-3022-000
THR-VA-09/150	25 бар	+150 °C	92 с	17 с	41 с	150 мм	7100-0012-3032-000
THR-VA-09/200	25 бар	+150 °C	92 с	17 с	41 с	200 мм	7100-0012-3042-000
THR-VA-17 / xx	Высококач. сталь V4A (1.4571)						Ø 17 x 1,0 мм
THR-VA-17/150	25 бар	+150 °C	–	45 с	55 с	150 мм	7100-0012-3033-000
THR-VA-17/200	25 бар	+150 °C	–	45 с	55 с	200 мм	7100-0012-3404-000
Пример заказа:	THR-MS-08 / 100		(Погружная гильза из латуни, Ø = 8 мм, EL = 100 мм)				
	THR-VA-09 / 150		(Погружная гильза из высококач. стали, Ø = 9 мм, EL = 150 мм)				
	THR-VA-17 / 200		(Погружная гильза из высококач. стали, Ø = 17 мм, EL = 200 мм)				
Примечание:	внутренний диаметр гнезда 15 мм						

УКАЗАНИЕ К МОНТАЖУ И ПЛАНИРОВАНИЮ

Набегающий поток вызывает вибрацию защитной трубки погружной гильзы.

Даже незначительное превышение указанной скорости набегающего потока может негативно сказываться на долговечности защитной трубки (усталость материала).

Следует учитывать допустимые скорости набегающего потока для защитных трубок из высококачественной стали (диаграмма THR-VA) и из латуни (диаграмма THR-MS).

Следует избегать газовых разрядов и скачков давления, поскольку они оказывают негативное влияние на долговечность или разрушают трубки.

ЗОНА СМЕШЕНИЯ

После смешивания потоков воды с разной температурой, появляется проблема температурного расслоения, в следствие чего, необходимо соблюдать достаточное расстояние между зоной смешивания и датчиком.

